

## 标准系列液压螺栓拉伸器

Boltight的T系列液压螺栓拉伸器是为上部结构的常规应用而设计的标准系列。



### 产品规范

为匹配大多数ANSI B16.5, MSS SP-44 和 API17D法兰而设计。

与 $\frac{3}{4}$ "-4" (英制) 和 M16-M100 (公制) 螺栓兼容。

最大工作压力 1500 bar。

每个工具由液压油缸、桥架、拉杆和套筒组成。

**更换不同的套件, 可以通用一个油缸, 紧固不同尺寸的螺栓。**

### 优势

- 耐磨损和耐腐蚀性能很高的表面处理。
- 用于补偿接头错位的内部结构。
- 有序地连接工具, 提高操作速度并能确保接头压力分布均匀。
- 现货供应。

Boltight 为这个产品开发了一个扩增实境(AR)体验, 若要查看此功能, 请在苹果系统APP应用商店下载 Vuforia View App.

打开这个App并扫描下方的标识, 就可以使用AR进行物联网体验。



- 1 液压油流入油缸
- 2 油缸所产生的油压传递到拉杆
- 3 拉杆又将油压直接作用于螺栓上
- 4 由于螺栓被拉伸, 使螺母被提升离开法兰面
- 5 使用套筒向下转动螺母以保持载荷。

# 技术尺寸参数

- 假设螺母的高度与螺栓直径相等。
- 除了21号工具的行程是12mm外,其它工具的行程为15mm。
- 公制螺栓尺寸的螺距应为公制粗牙。
- 英制螺栓的螺距为1英寸以下的UNC,1-1/8英寸以上的UN8。

工具编号及规格			螺栓直径		最小螺距		重量		
			mm	in	mm	in	零件	kg	lbs
工具编号 #	21		M16	-	53	2.1	全套工具	2.3	5.0
液压面积	1555 mm <sup>2</sup>	2.41 in <sup>2</sup>	M20	3/4	53	2.1	油缸	1.1	2.4
最大载荷	233 kN	52.4 klbf	M22	7/8	53	2.1	桥架	0.4	0.8
工具外径	73 mm	2.9 in	M24	1	62	2.4	拉杆	0.7	1.5
最小受限高度	145 mm	5.7 in	M27	1-1/8	62	2.4	套筒	0.1	0.2
工具高度	102 mm	4.0 in	-	-	-	-	-	-	-
工具编号 #	22		M27	1-1/8	62	2.4	全套工具	5.7	12.4
液压面积	2884 mm <sup>2</sup>	4.47 in <sup>2</sup>	M30	1-1/4	73	2.9	油缸	2.8	6.2
最大载荷	433 kN	97.3 klbf	M33	-	73	2.9	桥架	1	2.2
工具外径	105 mm	4.1 in	M36	1-3/8	81	3.2	拉杆	1.7	3.7
最小受限高度	175 mm	6.9 in	M39	1-1/2	83	3.3	套筒	0.15	0.3
工具高度	131 mm	5.2 in	-	-	-	-	-	-	-
工具编号 #	23		M39	1-1/2	83	3.3	全套工具	9.6	21.1
液压面积	5271 mm <sup>2</sup>	8.17 in <sup>2</sup>	M42	1-5/8	93	3.7	油缸	4.1	9.0
最大载荷	791 kN	177.8 klbf	M45	1-3/4	96	3.8	桥架	2	4.4
工具外径	136 mm	5.4 in	M48	1-7/8	101	4.0	拉杆	3.2	7.0
最小受限高度	200 mm	7.9 in	M52	2	104	4.1	套筒	0.3	0.7
工具高度	147 mm	5.8 in	-	-	-	-	-	-	-
工具编号 #	24		M52	2	104	4.1	全套工具	16.3	35.9
液压面积	8445 mm <sup>2</sup>	13.09 in <sup>2</sup>	M56	2-1/4	123	4.8	油缸	6.3	13.9
最大载荷	1267 kN	284.8 klbf	M64	2-1/2	129	5.1	桥架	3.7	8.1
工具外径	172 mm	6.8 in	-	-	-	-	拉杆	5.6	12.3
最小受限高度	230 mm	9.1 in	-	-	-	-	套筒	0.7	1.5
工具高度	168 mm	6.6 in	-	-	-	-	-	-	-
工具编号 #	25		M64	2-1/2	129	5.1	全套工具	25.3	55.7
液压面积	12197 mm <sup>2</sup>	18.91 in <sup>2</sup>	M72	2-3/4	150	5.9	油缸	9.5	20.9
最大载荷	1830 kN	411.4 klbf	M76	3	154	6.1	桥架	6.6	14.5
工具外径	200 mm	7.9 in	-	-	-	-	拉杆	8.2	18.0
最小受限高度	255 mm	10.0 in	-	-	-	-	套筒	1	2.2
工具高度	188 mm	7.4 in	-	-	-	-	-	-	-
工具编号 #	26		M76	3	154	6.1	全套工具	36.1	79.3
液压面积	16682 mm <sup>2</sup>	25.86 in <sup>2</sup>	M80	3-1/4	176	6.9	油缸	12.8	28.1
最大载荷	2502 kN	562.5 klbf	M90	3-1/2	185	7.3	桥架	9.1	20.0
工具外径	235 mm	9.3 in	-	-	-	-	拉杆	12.9	28.4
最小受限高度	288 mm	11.3 in	-	-	-	-	套筒	1.3	2.9
工具高度	212 mm	8.4 in	-	-	-	-	-	-	-
工具编号 #	27		M90	3-1/2	185	7.3	全套工具	41.4	91.1
液压面积	17530 mm <sup>2</sup>	27.17 in <sup>2</sup>	M95	3-3/4	191	7.5	油缸	13.7	30.1
最大载荷	2629 kN	593.3 klbf	M100	4	197	7.8	桥架	12.2	26.8
工具外径	245 mm	9.7 in	-	-	-	-	拉杆	13.5	29.7
最小受限高度	320 mm	12.6 in	-	-	-	-	套筒	2	4.4
工具高度	227 mm	8.9 in	-	-	-	-	-	-	-

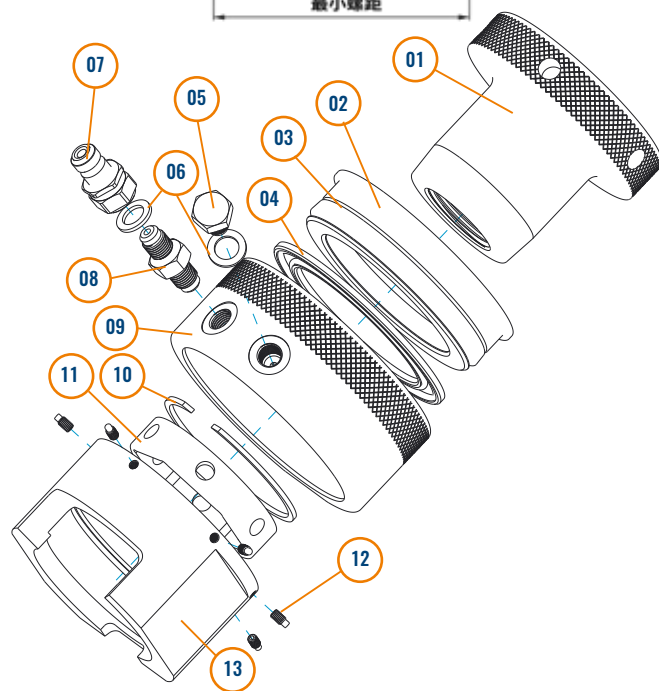
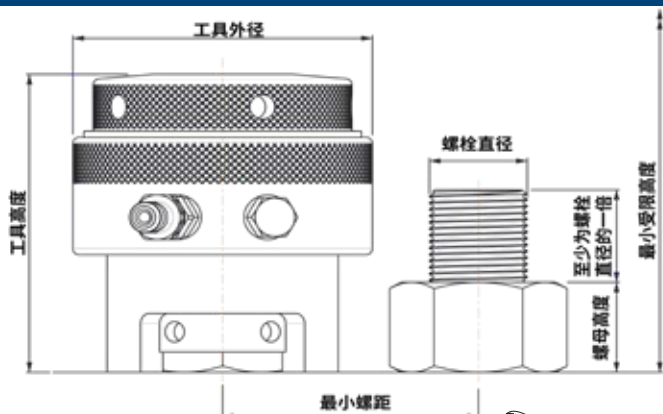

零件示意图	名称
01	拉杆
02	活塞
03	指示环
04	密封套件
05	塞头
06	粘合垫圈密封件(如适用)
07	公接头
08	转换接头
09	油缸主体
10	卡圈
11	套筒
12	定位螺钉
13	桥架

橙色字体标出的型号是标准工具,但非常规备货产品。请联系我们的销售部分咨询价格和交货期。

洛帝牢紧固系统(上海)有限公司  
 中国上海市江宁路1158号1604A室  
 邮编 200060  
 电话: +86-21-52045671  
 传真: +86-21-52046977  
 邮箱: info@nord-lock.com.cn  
[www.nord-lock.com.cn](http://www.nord-lock.com.cn)



**NORD-LOCK**  
GROUP